

Futterhersteller: **Kitagawa**
 Futterbezeichnung: **B212**
 Spitzverzahnung: **1,5mm x 60°**

REMO^{GmbH}
 Spanntechnik 
 Behringstraße 13
 63814 Mainaschaff
 Telefon: 06021 / 438 872 - 0

Die aktuellen **Preise**, die **Verfügbarkeit** und weitere Informationen finden Sie unter: www.spannbacken.store
 Natürlich sind alle Informationen auch ohne Anmeldung einsehbar.

Weiche Spannbacken

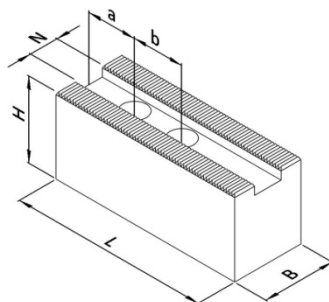

Ausführung I



Ausführung II

Einsatz: Spannung fertiger Flächen

- universeller Einsatz
- an Werkstücke anpassbar
- angeschrägte Version für kleine Spanndurchmesser
- drei verschiedene Qualitäten; für jede Anwendung die passende Backe

Stahl, gefräste Verzahnung:

- 16MnCr5, einsetzhärtbar
- präzisionsgefräste Nute und Verzahnung

Artikel-Nr.	Ausführung	N [mm]	B [mm]	H [mm]	L [mm]	a [mm]	b [mm]	c [mm]	Schrauben DIN 912	Gewicht [kg/Satz]
104 150	I	21	50	50	130	40	30	-	M16	6,4
104 160	I	21	50	80	130	40	30	-	M16	10,2
104 240	II	21	50	50	145	30	30	10	M16	6,9
104 250	II	21	50	80	145	30	30	10	M16	11,0

Stahl, geschliffene Verzahnung:

- 16MnCr5, einsetzhärtbar
- erhöhte Präzision durch geschliffene Verzahnung
- brüniert

Artikel-Nr.	Ausführung	N [mm]	B [mm]	H [mm]	L [mm]	a [mm]	b [mm]	c [mm]	Schrauben DIN 912	Gewicht [kg/Satz]
104 151	I	21	50	50	130	40	30	-	M16	6,4
104 161	I	21	50	80	130	40	30	-	M16	10,2
104 171	I	21	50	100	130	40	30	-	M16	12,8
104 241	II	21	50	50	145	30	30	10	M16	6,9
104 251	II	21	50	80	145	30	30	10	M16	11,0
104 261	II	21	50	100	145	30	30	10	M16	13,8

Aluminium:

- Aluminium, hochfest (Zugfestigkeit \approx Stahl)
- geringe Masse (\approx 1/3 von Stahl)
- höhere Spannkräfte durch geringere Fliehkräfte

Artikel-Nr.	Ausführung	N [mm]	B [mm]	H [mm]	L [mm]	a [mm]	b [mm]	c [mm]	Schrauben DIN 912	Gewicht [kg/Satz]
104 152	I	21	50	50	130	40	30	-	M16	2,3
104 162	I	21	50	80	130	40	30	-	M16	3,4
104 172	I	21	50	100	130	40	30	-	M16	4,6
104 242	II	21	50	50	145	30	30	10	M16	2,5
104 252	II	21	50	80	145	30	30	10	M16	4,0
104 262	II	21	50	100	145	30	30	10	M16	5,0

Futterhersteller: **Kitagawa**
 Futterbezeichnung: **B212**
 Spitzverzahnung: **1,5mm x 60°**

Weiche Segmentbacken



Einsatz: Spannung fertiger Flächen

- Verzugsarme Spannung dünnwandiger Werkstücke
- Die Form der Segmentbacken sind für bestimmte Durchmesser konzipiert. Wenn Werkstücke im Bereich (ideal für \varnothing) gespannt werden, entsteht zwischen den Backen nahezu kein Spalt und Verformungen am Werkstück werden auf ein Minimum begrenzt.

Stahl:

- 16MnCr5, einsatzhärtbar
- erhöhte Präzision durch geschliffene Verzahnung
- brüniert

Artikel-Nr.	N [mm]	B [mm]	H [mm]	L [mm]	D [mm]	a [mm]	b [mm]	c [mm]	h [mm]	Schrauben DIN 912	ideal für \varnothing	Gewicht [kg/Satz]
104 731	21	185	78	95	265	48	30	100	70	M16	120 - 220	22,8
104 741	21	235	78	95	330	38	30	170	70	M16	200 - 285	29,1

Aluminium:

- Aluminium, hochfest (Zugfestigkeit \approx Stahl)
- geringe Masse (\approx 1/3 von Stahl)
- höhere Spannkräfte durch geringere Fliehkräfte

Artikel-Nr.	N [mm]	B [mm]	H [mm]	L [mm]	D [mm]	a [mm]	b [mm]	c [mm]	h [mm]	Schrauben DIN 912	ideal für \varnothing	Gewicht [kg/Satz]
104 732	21	185	78	95	265	48	30	100	70	M16	120 - 220	8,3
104 742	21	235	78	95	330	38	30	170	70	M16	200 - 285	10,5

Nutensteine

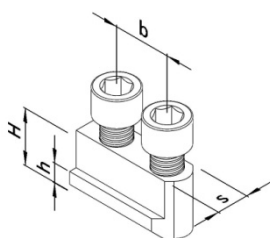

- vergütet und präzisionsgeschliffen
- inkl. Zylinderschrauben, DIN 912-12.9

Artikel-Nr.	s [mm]	H [mm]	h [mm]	b [mm]	Gewinde	Zylinderschraube DIN 912	Max. zul. Anziehdrehmoment [Nm]
190 008	21	28	11,5	30	M16	M16x40	150